



БЕНЗИНОВАЯ МОДЕЛЬ



Бункер для снега
1 м³ / в спрессованном
состоянии снега 1,25 м³



Емкость для воды
340 л



Ширина среза слоя льда
1.400 мм



Область применения
Мобильные катки /
мероприятия на льду

БЕНЗИНОВАЯ МОДЕЛЬ



ТЕХНИЧЕСКИЕ ХАРАКТЕРИСТИКИ

двигатель	Honda GX690RH, 2-цилиндровый, 688 см ³
Общая мощность	16,5 кВт / 22,1 л.с. - 3600 об/мин
Вес в заполненном состоянии	1100 кг (стандартная комплектация)
Емкость для воды	340 л
Бункер для снега	1 м ³ / в спрессованном состоянии снега - 1,25 м ³
Бак для топлива	15 л

ГАБАРИТЫ

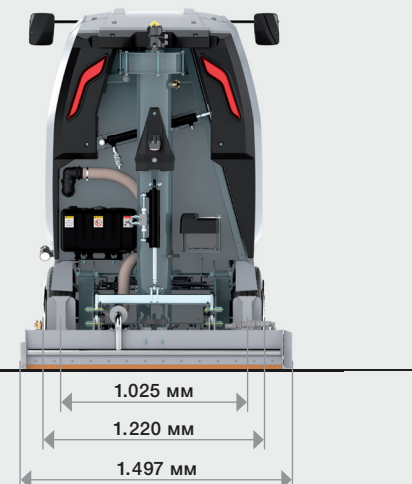
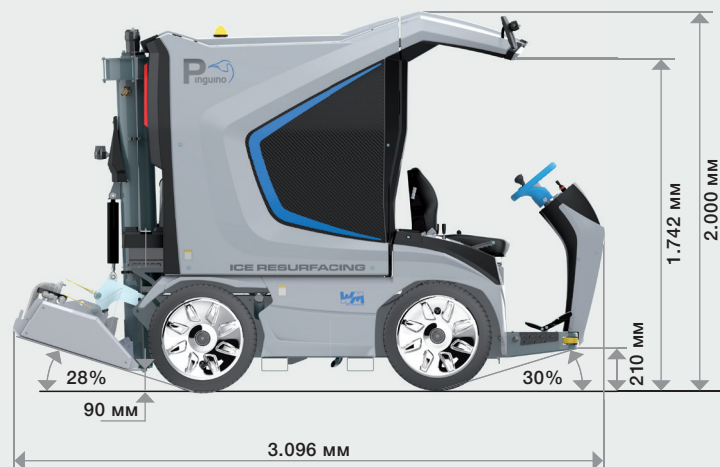

СТАНДАРТНОЕ ОБОРУДОВАНИЕ

Привод движения	Бесступенчатый гидравлический полный привод
Оси	Независимый привод колес
Рулевое управление	Гидравлическое
Рабочий тормоз	Посредством гидродвигателей
Стояночный тормоз	Механический, на задней оси
Гидравлика	Аксиально-поршневой насос 18 см ³ для ходового привода, 6 см ³ рабочие агрегаты + движения цилиндров, рулевое управление 4,4 см ³
Диаметр шнеков	вертикальных \varnothing 175 мм горизонтальных \varnothing 170 мм
Шины	5.00R12 83/81 (2 ряда шипов)
Колесные диски	12" x 5" с колпаками

Полный привод
Стояночный тормоз
2 направляющих бортовых ролика
Емкости для снега и воды из нержавеющей стали
Амортизационное сиденье водителя
Звуковой сигнал
Легкодоступный моторный отсек (складное сиденье, наклоняемые с помощью гидравлического привода емкости для снега и воды)
Гидроусилитель руля
2 подающих шнека с гидравлическим приводом
Гидравлическое прижатие направляющих
Крышка бункера для снега с гидравлическим приводом для открытия / закрытия
Ручная регулировка ножа
Поворотная рама ледоструга, позволяющая быстро и удобно менять нож
Складное место водителя (2 положения)
1 нож
1 полотенце
Поставляется в виде комплекта



suva
CERTIFICATION

Соответствует сертификату об утверждении типа
Suva № E 7164/1.e



Бункер для снега
1 м³ / в спрессованном
состоянии снега 1,25 м³



Емкость для воды
340 л



**Ширина среза
слоя льда**
1.400 мм



Область применения
Мобильные катки /
мероприятия на льду



Pinguino



WM Pinguino
Resurface like a pro!



WM technics GmbH
Breiener Straße 15
I-39053 Blumau
Tel. +39 0471 353 332
info@wm-technics.com

www.wm-on-ice.com



Мобильные катки / мероприятия на льду



Профессиональный лед



Compact



evo