

**P**inguino  
BENZÍNOVÝ

**WM**  
TECHNICS



Objem sněhové nádrže  
1 m<sup>3</sup> / komprimovaný 1,25 m<sup>3</sup>



Objem nádrže na vodu  
340 l



Šířka nože  
1.400 mm



Použití pro plochy  
Mobil / Event

## BENZÍNOVÝ



## TECHNICKÁ DATA

Motor	Honda GX690RH, 2 válec 688 cm <sup>3</sup>
Výkon	16,5 kW / 22,1 HP - 3.600 ot/m
Hmotnost	1.100 kg
prázdného stroje	(základní provedení)
Objem nádrže na vodu	340 l
Objem nádrže na sníh	1 m <sup>3</sup> – kompr. 1,25 m <sup>3</sup>
Benzínová nádrž	15 l

## ROZMĚRY

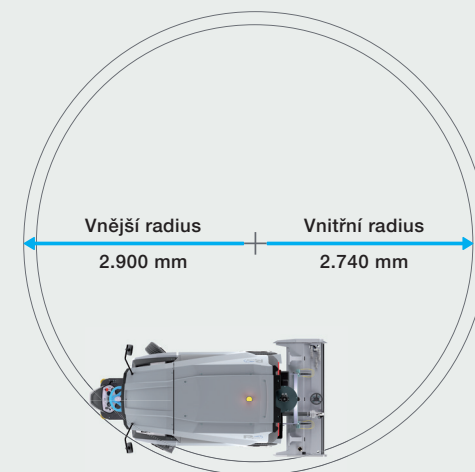
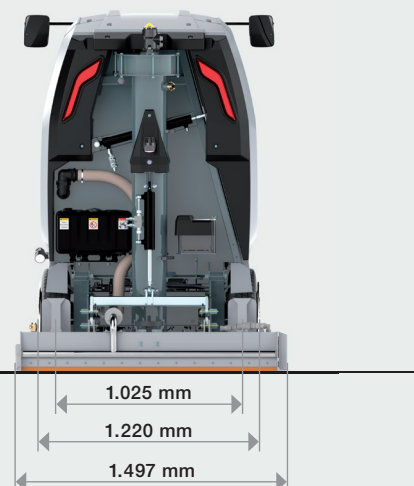
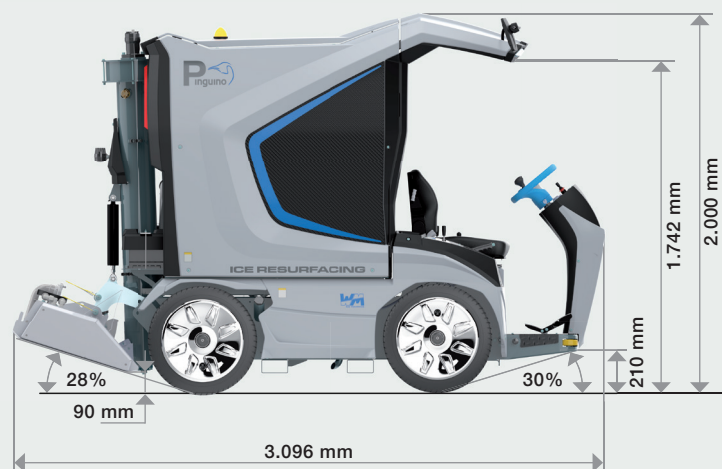

## STANDARDNÍ VÝBAVA

Pohon	Plynule nastavitelný hydraulický pohon všech kol
Nápravy	Pohon na jednotlivá kola
Řízení	Hydraulické
Nožní brzda	Hydraulická
Parkovací brzda	Mechanická parkovací brzda zadních kol
Hydraulický systém	18 cm <sup>3</sup> axiální pístové čerpadlo, 6 cm <sup>3</sup> pracovní agregát, 4,4 cm <sup>3</sup> řízení
Průměr šnekových dopravníků	vertikální ø 175 mm horizontální ø 170 mm
Pneumatiky	5.00R12 83/81P 2 řady hrotů
Ráfky kol	12" x 5" s kryty kol

Pohon všech kol
Parkovací brzda
2 vodící mantinelové válečky
Nádrže na vodu a sníh z nerezové oceli
Odpružené zavěšené sedadlo řidiče
Klakson
Snadno přístupný motorový prostor (sklopné sedadlo řidiče, hydraulicky sklopná nádrž na sníh)
Hydraulický posilovač řízení
2 hydraulicky poháněné šnekové dopravníky
Hydraulický přítlak suportu
Hydraulické manipulace s krytem nádrže na sníh
Ruční nastavení nože
Výklopný agregát pro snadnou výměnu nože
Sklopné místo řidiče (2 pozice)
1 nůž
1 nanášecí utěrka
Rozsah dodávky nastavit



V souladu s certifikací Suva č  
Nr. E 7164/1.e



Objem sněhové nádrže  
1 m<sup>3</sup> / kompr. 1,25 m<sup>3</sup>



Objem nádrže na vodu  
340 l



Šířka nože  
1.400 mm



Použití pro plochy  
Mobil / Event



# Pinguino



WM Pinguino  
Resurface like a pro!



WM technics GmbH  
Breiener Straße 15  
I-39053 Blumau  
Tel. +39 0471 353 332  
info@wm-technics.com

[www.wm-on-ice.com](http://www.wm-on-ice.com)



Mobil / Event



Profi / Heavy duty



Compact



evo