

# Pinguino

ЛИТИЙ  
БЕНЗИНОВАЯ МОДЕЛЬ

**WM**  
TECHNICS



Бункер для снега  
1 м<sup>3</sup> / в спрессованном  
состоянии снега 1,25 м<sup>3</sup>



Емкость для воды  
340 л



Ширина среза слоя льда  
1.400 мм



Область применения  
Мобильные катки /  
мероприятия на льду



POND  
HOCKEY

Ritten Arena

HECARE

## ИДЕАЛЬНО ДЛЯ ВАШЕГО МЕРОПРИЯТИЯ НА ЛЬДУ

Будь то спортивное мероприятие или катание на коньках на рождественской ярмарке, на городской площади и перед семейным отелем: мобильные катки становятся все более популярными. С компактной машиной WM Pinguino можно легко готовить и поддерживать ограниченную площадь льда. Это гарантирует отличное качество льда и безопасное веселье!



Кубок мира по санному спорту  
Нова-Поненте 2019



WM Пингвино мечтает на льду

**«Маневренная, удобная в использовании, гарантирующая превосходную подготовку льда машина: WM Pinguino обеспечивает лучшие условия для проведения мероприятия!»**



**Рафаэль Финк**

Чемпионат Европы по хоккею  
с шайбой



# ВОДИТЕЛЬ НАХОДИТСЯ ВПЕРЕДИ

Сели и поехали! В WM Pinguino водитель сидит впереди, как в автомобиле. Это облегчает эксплуатацию машины даже для неопытных водителей. Расположение сиденья впереди гарантирует хороший вид, идеальный круговой обзор и легкое маневрирование. Это повышает безопасность людей, машины и площадки.



- ХОРОШИЙ ОБЗОР
- КОМФОРТНОЕ СИДЕНЬЕ
- ПРОСТОЕ УПРАВЛЕНИЕ







## ОСОБЕННОСТИ

# **СМЕНА НОЖА? ПРОСТО ПОВЕРНИТЕ!**

Нож меняется быстро и легко, потому что нет необходимости в отсоединении ледоструга. Просто поверните ледоструг и снимите нож. Готово!

Нож можно быстро и безопасно снять всего за несколько простых шагов. При необходимости нож можно заменить. Это повышает качество льда в течение всего сезона на радость любителей ледовых видов спорта.



**БЕЗОПАСНО И БЫСТРО +**

**НИЗКИЙ РИСК ТРАВМАТИЗМА +**

**ПОСТОЯННО ВЫСОКОЕ КАЧЕСТВО ЛЬДА +**

## ПОДГОТОВКА ЛЬДА



Рама ледоструга



Ручная регулировка ножа



Щетка



Бункер для снега в открытом виде



Компактная машина WM Pinguino обрабатывает лед также эффективно как большая профессиональная машина! Это гарантирует оптимальную уборку льда даже на мобильных катках. Щетка (опция) с гидравлическим приводом обеспечивает чистые края вдоль борта. Бункер для снега с обновленным гладким покрытием легко опустошить.

**340 ЛИТРОВ ВОДЫ** ■

**КОЛОССАЛЬНАЯ ПРОИЗВОДИТЕЛЬНОСТЬ** ■

**ЛЕГКОЕ ОПУСТОШЕНИЕ БУНКЕРА** ■



## ОСВЕЩЕНИЕ



Сочетание светодиодных ламп и мощных фар гарантирует лучший обзор в любое время.

- ЭНЕРГОЭФФЕКТИВНОСТЬ 🚩
- СТИЛЬНЫЙ ИНТЕГРИРОВАННЫЙ ДИЗАЙН 🚩
- ХОРОШАЯ ВИДИМОСТЬ 🚩

## ТЕХНИЧЕСКОЕ ОБСЛУЖИВАНИЕ

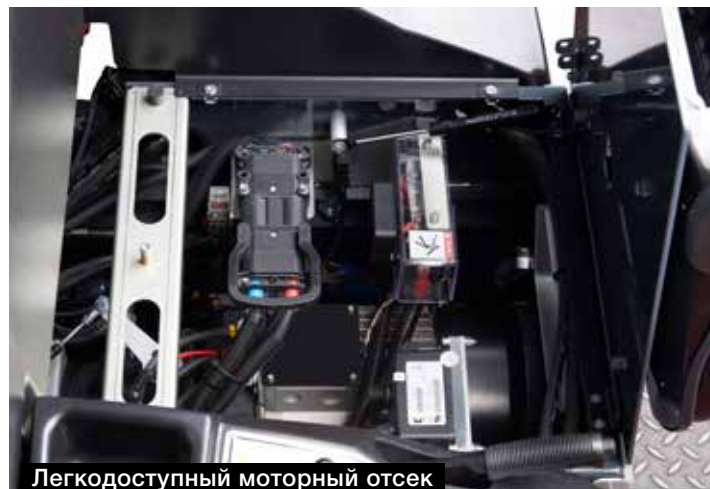

Моторный отсек доступен без необходимости демонтажа деталей. Поэтому обслуживание происходит быстро и несложно. Затраты на эксплуатацию и обслуживание сведены к минимуму.

- ЛЕГКИЙ ДОСТУП ▣
- НИЗКАЯ СТОИМОСТЬ ОБСЛУЖИВАНИЯ ▣
- БЫСТРОЕ ОБСЛУЖИВАНИЕ МАШИНЫ ▣

## ТРАНСПОРТИРОВКА



Едем на следующее мероприятие? Машина WM Pinguino имеет небольшой вес и может легко транспортироваться в прицепе, благодаря углублениям под вилы ее можно загрузить погрузчиком.



**ПРОСТАЯ ТРАНСПОРТИРОВКА** ➤

**МАЛЫЕ ГАБАРИТЫ** ➤

**НЕБОЛЬШОЙ ВЕС** ➤

## ЛИТИЙ



## ТЕХНИЧЕСКИЕ ХАРАКТЕРИСТИКИ

Двигатель	Асинхронный
Мощность	10 кВт
Аккумулятор Литий	BlueLi 80V – 100Ah
Мощность аккумулятора	3 kW
Подключение зарядного устройства	230V / 50Hz
Автономная работа	ca. 1h 10 min.
Время зарядки	ca. 2h 40 min.
Вес в заполненном состоянии	1250 кг (стандартная комплектация)
Емкость для воды	340 л
Бункер для снега	1 м <sup>3</sup> / в спрессованном состоянии снега - 1,25 м <sup>3</sup>

## ОБЪЕМ ПОСТАВКИ



Нож в транспортировочной планке



Полотенце для заливки



2 резиновые подкладки для ледостуга



T-образный шестигранник 6 мм



Баллонный ключ с насадкой



Перчатки для защиты от порезов



Шлифовальный брусок для ножа



Быстросъёмная муфта для воды



Комплект предохранителей



Комплект крепежного материала ABS



Инструкция по эксплуатации



Онлайн-каталог запчастей

## СТАНДАРТНОЕ ОБОРУДОВАНИЕ

Привод движения	Бесступенчатый гидравлический полный привод
Оси	Независимый привод колес
Рулевое управление	Гидравлическое
Рабочий тормоз	Посредством гидродвигателей
Стояночный тормоз	Механический, на задней оси
Гидравлика	Аксиально-поршневой насос 18 см <sup>3</sup> для ходового привода, 6 см <sup>3</sup> рабочие агрегаты + движения цилиндров, рулевое управление 4,4 см <sup>3</sup>
Диаметр шнеков	вертикальных $\varnothing$ 175 мм горизонтальных $\varnothing$ 170 мм
Шины	5.00R12 83/81 (2 ряда шипов)
Колесные диски	12" x 5" с колпаками

Полный привод
Стояночный тормоз
2 направляющих бортовых ролика
Емкости для снега и воды из нержавеющей стали
Амортизационное сиденье водителя
Звуковой сигнал
Легкодоступный моторный отсек (складное сиденье, наклоняемые с помощью гидравлического привода емкости для снега и воды)
Гидроусилитель руля
2 подающих шнека с гидравлическим приводом
Гидравлическое прижатие направляющих
Крышка бункера для снега с гидравлическим приводом для открытия / закрытия
Ручная регулировка ножа
Поворотная рама ледоструга, позволяющая быстро и удобно менять нож
Складное место водителя (2 положения)
1 нож
1 полотенце
Поставляется в виде комплекта



Соответствует сертификату об утверждении типа  
Suva № E 7164/1.e



**Бункер для снега**  
1 м<sup>3</sup> / в спрессованном  
состоянии снега 1,25 м<sup>3</sup>



**Емкость для воды**  
340 л



**Ширина среза  
слоя льда**  
1.400 мм



**Область применения**  
Мобильные катки /  
мероприятия на льду

## БЕНЗИНОВАЯ МОДЕЛЬ



## ТЕХНИЧЕСКИЕ ХАРАКТЕРИСТИКИ

двигатель	Honda GX690RH, 2-цилиндровый, 688 см <sup>3</sup>
Общая мощность	16,5 кВт / 22,1 л.с. - 3600 об/мин
Вес в заполненном состоянии	1100 кг (стандартная комплектация)
Емкость для воды	340 л
Бункер для снега	1 м <sup>3</sup> / в спрессованном состоянии снега - 1,25 м <sup>3</sup>
Бак для топлива	15 л

## ОБЪЕМ ПОСТАВКИ



Нож в транспортировочной планке



Полотенце для заливки



2 резиновые подкладки для ледостуга



T-образный шестигранник 6 мм



Баллонный ключ с насадкой



Перчатки для защиты от порезов

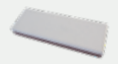

Шлифовальный брусок для ножа



Быстросъёмная муфта для воды



Комплект предохранителей



Комплект крепежного материала ABS



Инструкция по эксплуатации



Онлайн-каталог запчастей

## СТАНДАРТНОЕ ОБОРУДОВАНИЕ

Привод движения	Бесступенчатый гидравлический полный привод
Оси	Независимый привод колес
Рулевое управление	Гидравлическое
Рабочий тормоз	Посредством гидродвигателей
Стояночный тормоз	Механический, на задней оси
Гидравлика	Аксиально-поршневой насос 18 см <sup>3</sup> для ходового привода, 6 см <sup>3</sup> рабочие агрегаты + движения цилиндров, рулевое управление 4,4 см <sup>3</sup>
Диаметр шнеков	вертикальных $\varnothing$ 175 мм горизонтальных $\varnothing$ 170 мм
Шины	5.00R12 83/81 (2 ряда шипов)
Колесные диски	12" x 5" с колпаками

Полный привод
Стояночный тормоз
2 направляющих бортовых ролика
Емкости для снега и воды из нержавеющей стали
Амортизационное сиденье водителя
Звуковой сигнал
Легкодоступный моторный отсек (складное сиденье, наклоняемые с помощью гидравлического привода емкости для снега и воды)
Гидроусилитель руля
2 подающих шнека с гидравлическим приводом
Гидравлическое прижатие направляющих
Крышка бункера для снега с гидравлическим приводом для открытия / закрытия
Ручная регулировка ножа
Поворотная рама ледоструга, позволяющая быстро и удобно менять нож
Складное место водителя (2 положения)
1 нож
1 полотенце
Поставляется в виде комплекта



Соответствует сертификату об утверждении типа  
Suva № E 7164/1.e



**Бункер для снега**  
1 м<sup>3</sup> / в спрессованном  
состоянии снега 1,25 м<sup>3</sup>



**Емкость для воды**  
340 л



**Ширина среза  
слоя льда**  
1.400 мм



**Область применения**  
Мобильные катки /  
мероприятия на льду

# ОПЦИИ

## Средства для стирки



Система промывки вертикального шнека



Система промывки горизонтального шнека

## Обработка ремней



Щетка

## Обзор / Безопасность



Комплект зеркал



Задняя камера



Направляющие бортовые ролики

## Комфорт



Гидравлическая регулировка ножа



Увеличение скольжения поверхности бункера



Индикатор уровня емкости для воды



Сигнализация перегрузки винтовых шнеков



Водяной электромагнитный клапан с реле времени



### Освещение



Комплект освещения:  
передние, задние  
и боковые фонари



Проблесковый маячок

### Индивидуализация



Пленочное покрытие с  
цифровой печатью

### Обслуживание

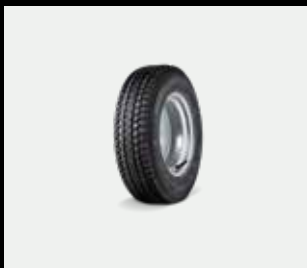

Запасное колесо 12"



Диагностический кабель  
Контроллер



Диагностический кабель  
BMS

# ГАБАРИТЫ

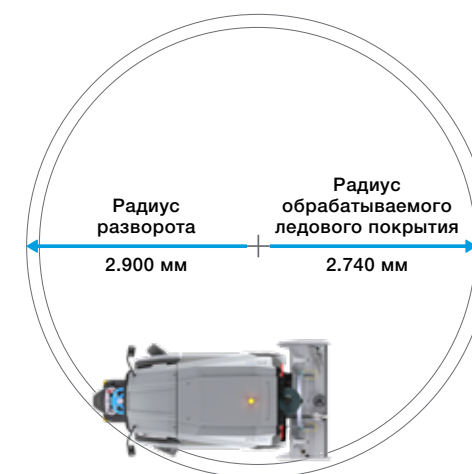
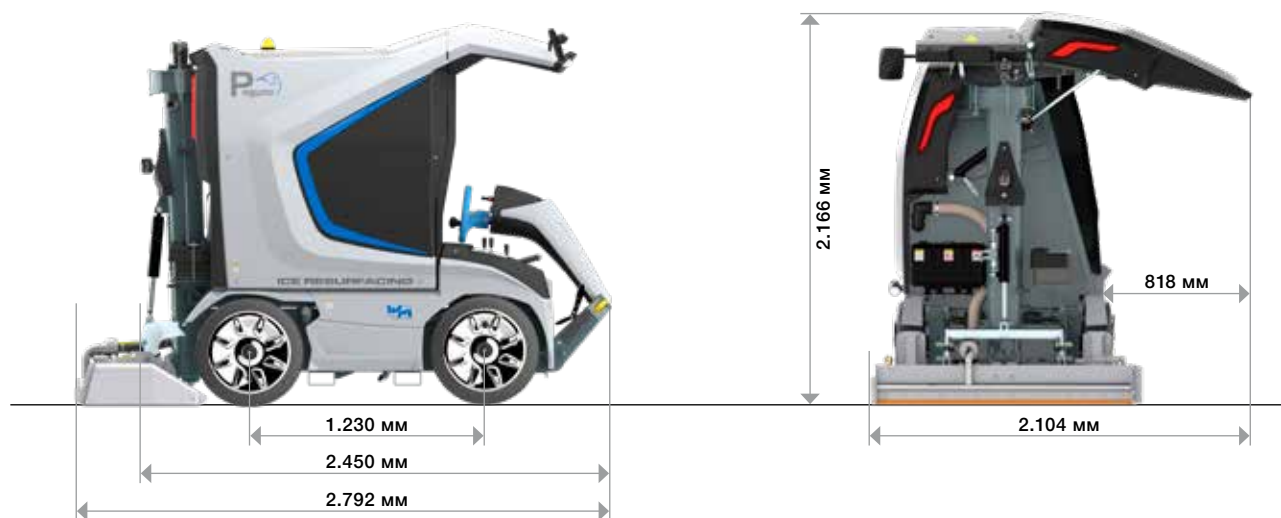
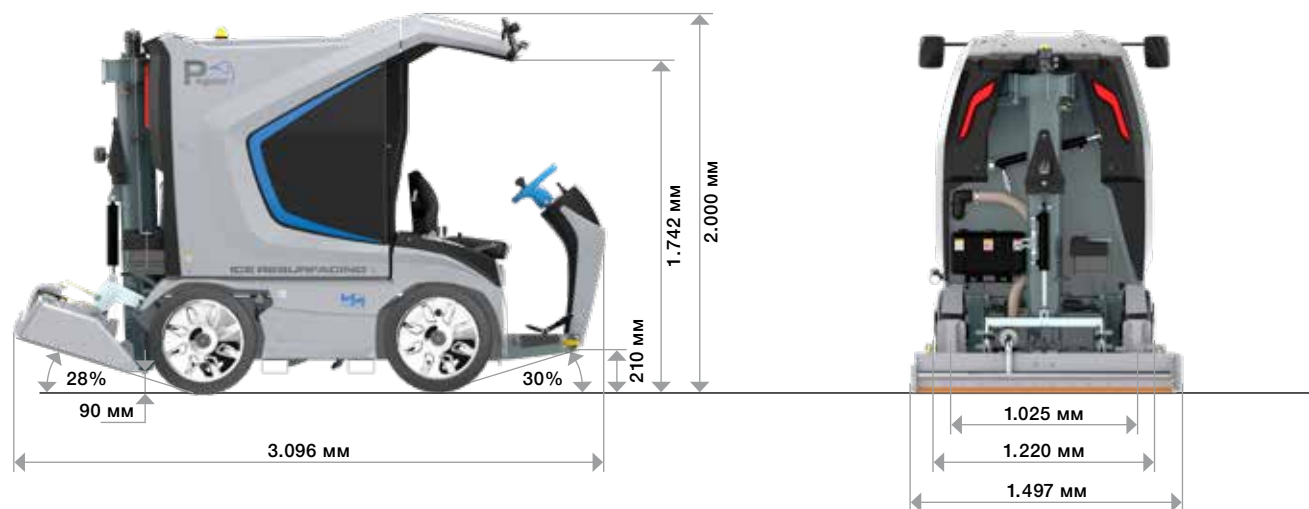



# WM PINGUINO





## НАШИ ПРЕИМУЩЕСТВА

### Удобство в пользовании

Благодаря использованию высококачественных компонентов и продуманной конструкции сервисные работы очень просты и сведены к минимуму.



### Гарантия качества

WM Pinguino — это машина, которая разработана, произведена и собрана в нашей компании. Только так мы можем гарантировать лучшее качество и своевременность поставки.



### Подробное руководство по эксплуатации

Всю информацию о применении и обслуживании, а также инструкции по технике безопасности можно найти в руководстве по эксплуатации.

### Подходящая запчасть в любое время

На нашем онлайн портале можно легко и быстро заказать любую запчасть. С помощью серийного номера и картинки вы можете найти нужную деталь одним щелчком мыши.



### Сервис и поддержка

Наша международная команда техников, располагающаяся в представительствах по всему миру, постоянно повышает свою квалификацию и будет рада помочь Вам в случае необходимости.



### Серийное производство

Все машины от WM technics серийного производства. Мы знаем какие компоненты использовались для каждой линейки продукции и всегда сможем поставить Вам подходящую запасную часть. В то же время, мы сможем провести дополнительную оснастку разными опциями без особых усилий, даже спустя годы.

### Сознательное отношение к качеству

Мы отслеживаем все этапы, от изготовления отдельных компонентов до окончательной проверки качества. Каждый сотрудник наилучшим образом обучен в своей области и, соответственно, добросовестно выполняет свою работу. Мы действуем в интересах наших клиентов: Вы получите технически современный продукт, изготовленный по самым высоким стандартам качества.





# Pinguino



WM Pinguino  
Resurface like a pro!



WM technics GmbH  
Breiener Straße 15  
I-39053 Blumau  
Tel. +39 0471 353 332  
info@wm-technics.com

[www.wm-on-ice.com](http://www.wm-on-ice.com)



Мобильные катки / мероприятия на льду



Профессиональный лед

A company from  
**südtirol**



**Compact**



**evo**