

# Pinguino

LITHIUM  
BENSA

**WM**  
TECHNICS



Lumisäiliö Tilavuus  
1 m<sup>3</sup> / tiivistetty 1,25 m<sup>3</sup>



Vesisäiliö Tilavuus  
340 l



Höyläysleveys  
1.400 mm



Käyttöalue  
Mobil / Event



# TÄYDELLINEN TAPAHTUMASI VARTEN

Ob Olipa kyse urheilutapahtumasta tai luistelusta joulumarkkinoilla, kaupungin aukiolla tai perhehoitellin edessä: Liikkuvat jääradat ovat tulossa yhä suosittumiksi. Kompakti WM Pinguino hoitaa rajoitetun jääpinnan optimaalisen puhdistuksen ja huollon vaivattomasti. Tämä takaa täydellisen jään laadun ja turvallisen hauskanpidon!



Rodelweltcup  
Deutschnofen 2019



WM Pinguino  
Dreams on Ice

*„Ketterää, helppokäyttöistä ja erinomaista jäänkäsittelyä: WM Pinguinon avulla tarjosimme tapahtumallemme parhaat olosuhteet!”*



Raphael Fink

Pond Hockey Championship  
Ritten / Italia



KOHOKOHTA

# KULJETTAJA ISTUU EDESSÄ

Istu ja lähe ajamaan! WM Pinguinossa kuljettaja istuu edessä, kuten autossa. Tämä helpottaa koneen käyttöä myös kokemattomille käyttäjille. Istuimen sijainti edessä takaa täydellisen selkeän yleisnäkymän ja helpon ohjattavuuden. Tämä tekee koneesta ja järjestelmästä turvallisemman ihmisille.



VAPAAT NÄKYMÄT MUKAVA

ISTUMA-ASENTO

HELPPO KÄSITELLÄ







KOHOKOHTA

## **EDESSÄ TERIEN VAIHTO? KÄÄNNÄ VAIN YLÖS!**

Terä voidaan vaihtaa nopeasti ja helposti, koska höyläysvaunua ei tarvitse kytkeä pois. Nosta vain höyläysvaunu ylös ja poista terä. Valmista! Terä voidaan vaihtaa nopeasti ja turvallisesti muutamassa yksinkertaisessa vaiheessa. Terä voidaan tarvittaessa vaihtaa helposti. Tämä parantaa jään laatua koko kauden ajaksi ja jääurheilun harrastajien iloksi.



**TURVALLINEN JA +**

**NOPEA VÄHÄINEN VAHINKORISKI +**

**JATKUVASTI KORKEA JÄÄN LAATU +**

## JÄÄN KÄSITTELY



WM Pinguino höylää jään pois kuin iso ammattilaiskone! Tämä takaa optimaalisen jäänkäsitteilyn myös liikkuvilla jääradoilla. Harja (lisävaruste) varmistaa myös sen, että reunat tulevat hoidetuiksi hyvin.

**340 LITRAA VETTÄ** ■  
**VALTAVA HÖYLÄYSTEHO** ■  
**HELPPO TYHJENNYS** ■



## VALAISTUS



ED-valojen ja voimakkaiden valoheittimien yhdistelmä takaa parhaan näkyvyyden joka tilanteessa.

**ENERGIATEHOKAS** +  
**TYYLIKÄÄSTI INTEGROITU** +  
**HYVÄ NÄKYVYYS** +

# HUOLTO



Koneen kaikkiin osiin on helppo pääsy ilman tarvetta osien purkamiselle. Huolto on siis nopeaa ja mutkatonta. Käyttö- ja ylläpitokustannukset rajoittuvat minimiin.

**HELPPO PÄÄSY ALHAISET** ■  
**HUOLTOKUSTANNUKSET NOPEA** ■  
**KONEHUOLTO** ■

## KULJETUS



Aina valmiina! WM Pinguino on kevyt ja trukkitaskujen ansiosta sitä voidaan kuljettaa trukilla tai perävaunulla helposti.



**KULJETUS ON YKSINKERTAISTA** 🚚

**TILAA SÄÄSTÄVÄ** 🚚

**ALHAINEN PAINO** 🚚

## LITHIUM



## TIETOJA TUOTTEESTA

<b>Moottori</b>	Asynkroninen moottori
<b>Käyttövoimaa</b>	10 kW
<b>Akku Litium</b>	BlueLi 80V – 100Ah
<b>Laturin suorituskyky</b>	3 kW
<b>Laturin liitäntä</b>	230V / 50Hz
<b>Autonomia</b>	ca. 1h 10 min.
<b>Latausaika</b>	ca. 2h 40 min.
<b>Tyhjäpaino</b>	1.250 kg (perusvarustus)
<b>Vesisäiliö</b>	340 l
<b>Lumisäiliö</b>	1 m <sup>3</sup> – tiivistetty 1,25 m <sup>3</sup>

## TOIMITUKSEN SISÄLTÖ



1 höyläterät  
kuljetuskiskolla



Pyyhe



2 kumialustaa



T-kuusiokoloavain 6 mm



Pyöränmutteriavain hylsillä



Leikkaamattomat  
käsineet



Kovasin



Vesikytkin



Sulakesarja



Sarja  
kiinnitysmateriaali ABS



Käyttöohjeet



Online-  
varaosaluettelo

## VAKIOVARUSTEET

Vetolaite	portaaton hydraulinen neliveto
Akselit	Yksittäiset vetoakselit
Ohjaus	Hydraulinen Käyttöjarru hydromootoreiden kautta
Seisontajarru	Mekaanisesti taka-akselilla toimiva
Hydrauliikka	18 cm <sup>3</sup> aksiaalinen mäntäpumppu vetolaitteeseen, 6 cm <sup>3</sup> työyksikköä + sylinterin liikkeet 4,4 cm <sup>3</sup> ohjaus
Läpimitta kierukat	pystysuora ø 175 mm vaakasuora ø 170 mm
Renkaat	5.00R12 83/81P 2 riviä nastoja
Vanteet	12" x 5" mit pölykapseleilla

Neliveto
Seisontajarru
2 reunan ohjausrullat
Lumi-/vesisäiliö ruostumattomasta teräksestä
Jousitettu kuljettajan istuin
Äänitorvi
Helppo pääsy moottoritilaan (kallistettava istuinlevy, hydraulisesti kallistettava lumi-/vesisäiliö) ohjaustehostin
2 hydraulisesti ohjattavaa ruuvikuljetinta
Hydraulinen kosketuspaine
Lumensäiliön kannen hydraulinen avaaminen ja sulkeminen
Terien manuaalinen säätö
Ylös taitettava höyläyksikkö terän vaihtamiseksi helposti ja turvallisesti
Taitettava ohjaamo (2 asentoa)
1 höyläterä
1 pyyhkimiskangas
Toimitussisältö-sarja



Vastaa Suvan tyyppitarkastustodistus  
Nr. E 7164/1.e



**Lumisäiliö Tilavuus**  
1 m<sup>3</sup> / tiivistetty 1,25 m<sup>3</sup>



**Vesisäiliö Tilavuus**  
340 l



**Höyläysleveys**  
1.400 mm



**Käyttöalue**  
Mobil / Event

# BENSA



# TIETOJA TUOTTEESTA

<b>Moottori</b>	Honda GX690RH, 2 sylinteri 688 cm <sup>3</sup>
<b>Kokonaisteho</b>	16,5 kW / 22,1 PS – 3.600 U/min
<b>Tyhjäpaino</b>	1.100 kg (perusvarustus)
<b>Vesisäiliö</b>	340 l
<b>Lumisäiliö</b>	1 m <sup>3</sup> – tiivistetty 1,25 m <sup>3</sup>
<b>Polttoainesäiliö</b>	15 l

# TOIMITUKSEN SISÄLTÖ



1 höyläterät  
kuljetuskiskolla



Pyyhe huopa



2 kumialustaa



T-kuusiokoloavain 6 mm



Pyöränmutteriavain hylsillä



Leikkaamattomat  
käsineet



Kovasin



Vesikytkin



Sulakesarja



Sarja  
kiinnitysmateriaali ABS



Käyttöohjeet



Online-  
varaosaluettelo

## VAKIOVARUSTEET

Vetolaite	portaaton hydraulinen neliveto
Akselit	Yksittäiset vetoakselit
Ohjaus	Hydraulinen Käyttöjarru hydromootoreiden kautta
Seisontajarru	Mekaanisesti taka-akselilla toimiva
Hydrauliikka	18 cm <sup>3</sup> aksiaalinen mäntäpumppu vetolaitteeseen, 6 cm <sup>3</sup> työyksikköä + sylinterin liikkeet 4,4 cm <sup>3</sup> ohjaus
Läpimitta kierukat	pystysuora ø 175 mm vaakasuora ø 170 mm
Renkaat	5.00R12 83/81P 2 riviä nastoja
Vanteet	12" x 5" mit pölykapseleilla

Neliveto
Seisontajarru
2 reunan ohjausrullat
Lumi-/vesisäiliö ruostumattomasta teräksestä
Jousitettu kuljettajan istuin
Äänitorvi
Helppo pääsy moottoritilaan (kallistettava istuinlevy, hydraulisesti kallistettava lumi-/vesisäiliö) ohjaustehostin
2 hydraulisesti ohjattavaa ruuvikuljetinta
Hydraulinen kosketuspaine
Lumensäiliön kannen hydraulinen avaaminen ja sulkeminen
Terien manuaalinen säätö
Ylös taitettava höyläyksikkö terän vaihtamiseksi helposti ja turvallisesti
Taitettava ohjaamo (2 asentoa)
1 höyläterä
1 pyyhkimiskangas
Toimitussisältö-sarja



Vastaa Suvan tyyppitarkastustodistus  
Nr. E 7164/1.e



**Lumisäiliö Tilavuus**  
1 m<sup>3</sup> / tiivistetty 1,25 m<sup>3</sup>



**Vesisäiliö Tilavuus**  
340 l



**Höyläysleveys**  
1.400 mm



**Käyttöalue**  
Mobil / Event

# VALINNAISET

## Pesutilat



Pesulaitteisto Pystysuora ruuvikuljetin



Pesulaitteisto vaakasuora ruuvikuljetin

## Hihnan käsittely



Harja

## Yleiskatsaus & Turvalisuus



Peilisarja



Peruutuskamera



Reunan ohjauksullien suoja pellit

## Mukavuus



Hydraulinen terän säätö



Liukupinnan jatkokappale



Näyttö Vesisäiliö



Ruuvikuljettimen ylikuormituksen varoitusjärjestelmä



Acquastop-venttiili aikareleellä



## Valaistus



**Valopaketti**  
Ajovalot, takavalot ja sivuvalot



**Varoitusvalo**

## Koneen räätälöinti



**Foliointi 4c**  
digitaalipainatus

## Huolto



**Varapyörä 12"**



**Diagnoosikaapeli**  
Ohjain



**Diagnoosikaapeli**  
BMS

# MITAT

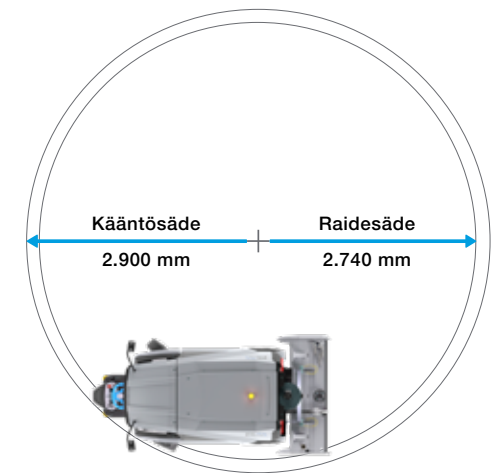
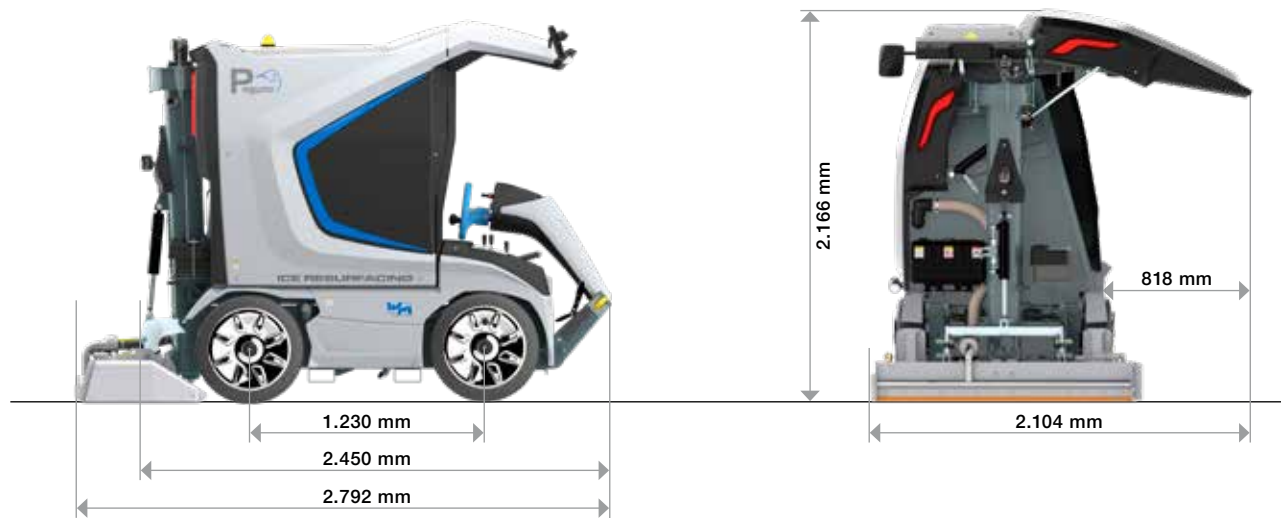
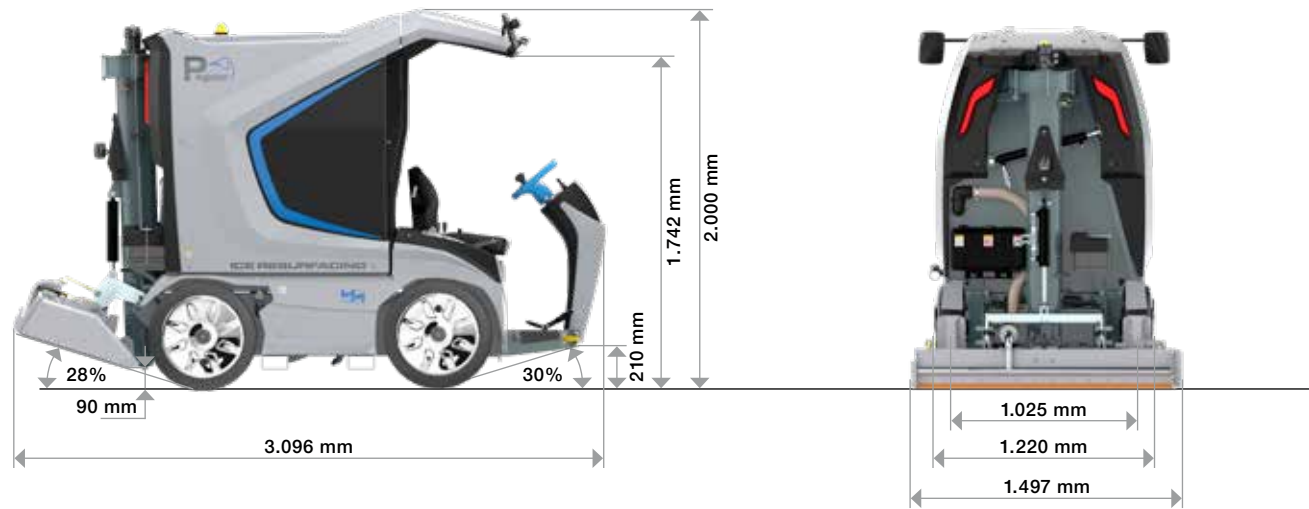



# WM PINGUINO





# MEILLE ITSESTÄÄNSELVÄÄ

## Helppokäyttöisyys

Korkealaatuisten komponenttien käytön ja tarkkaan harkitun rakenteen ansiosta huoltotyöt ovat erittäin yksinkertaisia ja rajoittuvat minimiin.



## Laatutakuu

WM Pinguino on tuote, joka on kehitetty, valmistettu ja koottu yrityksessämme. Vain tällä tavoin voimme taata parhaan laadun ja täsmälliset toimitusajat.



## Yksityiskohtaiset käyttöohjeet

Kaikki tiedot käytöstä ja huoltotoista sekä turvallisuusohjeet löytyvät käyttöohjeista.

## Oikea varaosa milloin tahansa

Varaosia voi tilata helposti ja kätevästi-verkkoportaalistamme. Sarjanumeron ja digitaalisen kuvan avulla löydät haluamasi osan yhtellä napsautuksella.



## Huolto ja tuki

Hyvin verkostoitunut, kansainvälinen teknikkoryhmämme kouluttaa itseään jatkuvasti ja tarvittaessa auttaa mielellään.



## Sarjatuotanto

Kaikki WM technicsin koneet rakennetaan sarjatuotantona. Tiedämme, mitä komponentteja on käytetty kussakin sarjassa ja toimitamme sinulle tarvittaessa aina oikean varaosan. Samalla useita vaihtoehtoisia laitteita voidaan jälkiasentaa, jopa vuosia myöhemmin, ilman suurta vaivaa.

## Laatutietoisuus

Kaikkia vaiheita yksittäisten komponenttien valmistuksesta lopulliseen laaduntarkastukseen voidaan seurata tarkasti. Jokainen työntekijä on koulutettu hyvin erityistyötehtäviinsä ja sen ansiosta suorittaa työnsä tunnollisesti. Asiakkaidemme eduksi: Saat teknisesti kehitettyneen tuotteen, joka on valmistettu korkeimpien laatustandardien mukaisesti.





# Pinguino



WM Pinguino  
Resurface like a pro!



WM technics GmbH  
Breiener Straße 15  
I-39053 Blumau  
Puh. +39 0471 353 332  
info@wm-technics.com

[www.wm-on-ice.com](http://www.wm-on-ice.com)



Mobil / Event



Profi / Heavy duty



Compact



evo