

Compact

ELECTRIC
LITHIUM
DIESEL



Schneetank Volumen
1,8 m³ / kompr. 2,25 m³



Wassertank Volumen
600 l



Hobelbreite
1.700 mm



Einsatzgebiet
Mobile / Event



elmiVome 24h shopping

BIÈRE
BEER

rothoblaas rothoblaas

KAROS
MORAN

FLA
AUGEN
K

DER CHAMPION FÜR DEIN EVENT

Ob sportliches Event oder Schlittschuhlaufen am Weihnachtsmarkt: Die WM Compact ist die kompakte Profimaschine für die Eisbearbeitung auf kleineren Eislaufplätzen und größeren mobilen Eisbahnen. Für die Anwendung im Außenbereich eignet sich der kraftvolle Dieselmotor-Antrieb, für Indoor das Electric-Modell mit emissionsfreiem AC-Motor. Die WM Compact hobelt wie eine große Profimaschine das Eis ab und garantiert damit ausgezeichnete Eisqualität auf begrenzten Eisflächen bis zu 1.200 m².



HIGHLIGHT

EFFIZIENTE EISBEARBEITUNG IN PROFI-QUALITÄT

Die robuste WM Compact lässt sich einfach bedienen, ist übersichtlich in der Handhabung und bietet besten Komfort für den Fahrer. Dank des bewährten Hobelschlittens, des Schneebrechers und der integrierten Seitenbürste garantiert die WM Compact eine effiziente Eisbearbeitung nach Profi-Standards. Das Ergebnis: ausgezeichnete Eisqualität auch auf begrenzten, mobilen Eisflächen und noch mehr Fahrspaß!





EISAUFBEREITUNG

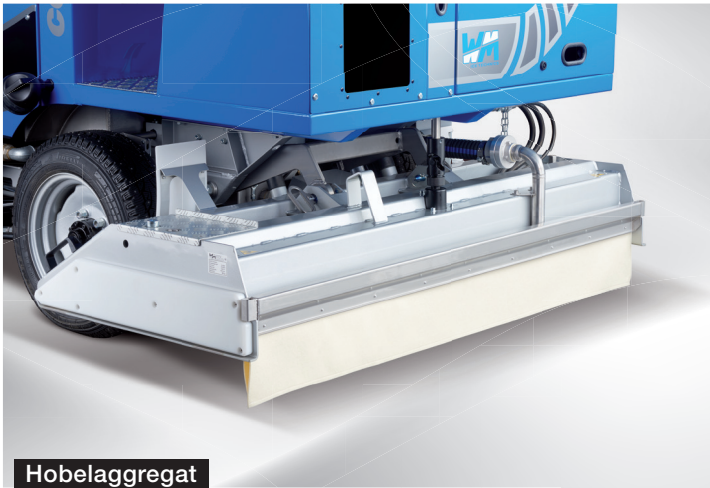

Hobelaggregat



Schneetankinspektionsklappe



Bürste



Schneetank offen

Die WM Compact hobelt wie eine große Profimaschine! Die hydraulisch angetriebene Bürste sorgt zudem für gepflegte Bandenränder. Der beschichtete Schneetank lässt sich leicht entleeren.

600 LITER WASSER +
ENORME HOBELLEISTUNG +
LEICHTE ENTLEERUNG +

SERVICE & WARTUNG



Motorraum Diesel



Zeit sparen: Batteriefüllsystem



Motorraum Electric



Einfach Batterie tauschen

Der Maschinenbereich ist leicht zugänglich, ohne dass Teile abmontiert werden müssen. Die Wartung erfolgt somit schnell und kostengünstig. Für hohe Energieeffizienz und niedrige Betriebskosten sorgt das langlebige Batterie-Ladesystem der Firma Fronius.

LEICHT UND SCHNELL ZUGÄNLICH +

GERINGE WARTUNGSKOSTEN +

ENERGIEEFFIZIENT +

ELECTRIC / LITHIUM



LIEFERUMFANG



2 Hobelmesser
auf Transportleiste



2 Wischtücher



2 Gummiunterlagen

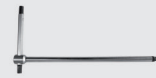

Inbus T Schlüssel 6 mm



Mehrzweckschlüssel



Inbusschlüsselset



Karoserieschlüssel



Schnittsichere
Handschuhe



Abziehstein



Storz-Kupplung D
ø 25



Satz Sicherungen



Betriebsanleitung

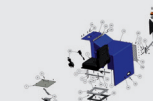

Online-
Ersatzteilkatalog

DATEN & FAKTEN

Motor	Asynchronmotor
Antriebsleistung	15 kW
Impulssteuerung	AC Curtis
Standdrehzahl	900 U/min
Arbeitsdrehzahl	1.900 U/min
Fahrtrieb	stufenlos regelbarer hydraulischer Allradantrieb
Geschwindigkeit	0 - 12 km/h
Schneetank	1,7 m ³ - komprimiert 2,1 m ³
Wassertank	600 l (Edelstahl)
Reifen	175 / 70 R 14C 2 Reihen Spikes

STANDARD AUSSTATTUNG

Schneebrecher
Seitenbürste (hydraulisch angetrieben)
Feststellbremse
Bandenleitrolle
Seitenspiegel hinten
Seitenscheinwerfer
Rundumkennleuchte
Akustisches Signal für Rückwärtsfahrt
Wartungsfreier Asynchronmotor
Anzeigen am Fahrerstand: Wassertankfüllstand, Batteriekapazität, Stromaufnahme, Status Motor Controller
Beschichteter Schneetank
SPS Steuerung
Gefederter Fahrersitz
Leicht zugänglicher Motorraum (kippbare Motorhaube)
2 Hobelmesser
2 Wischtücher
Lieferumfang-Set



Schneetank Volumen
1,7 m³ / kompr. 2,1 m³



Wassertank Volumen
600 l



Hobelbreite
1.700 mm



Einsatzgebiet
Mobile / Event

DIESEL



LIEFERUMFANG



2 Hobelmesser
auf Transportleiste



2 Wischtücher



2 Gummiunterlagen



Inbus T Schlüssel 6 mm



Mehrzweckschlüssel



Inbusschlüsselset



Karoserieschlüssel



Schnittsichere
Handschuhe

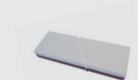

Abziehstein



Storz-Kupplung D
ø 25



Satz Sicherungen



Betriebsanleitung

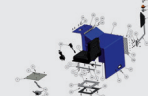

Online-
Ersatzteilkatalog

DATEN & FAKTEN

Motor	Kohler KDW 1404, 4 Zylinder 1.372 cm ³
Gesamtleistung	25,60 PS (18,80 kW) - 2.700 U/min
Drehmoment	66,50 Nm - 2.000 U/min
Arbeitsdrehzahl	2.600 U/min
Kraftstofftank	27 Liter Diesel
Fahrantrieb	stufenlos regelbarer hydraulischer Allradantrieb
Geschwindigkeit	0 - 12 km/h
Schneetank	1,8 m ³ - komprimiert 2,25 m ³
Wassertank	600 l (Edelstahl)
Leergewicht	1.650 kg
Reifen	175 / 70 R 14C 2 Reihen Spikes

STANDARD AUSSTATTUNG

Schneebrecher
Seitenbürste (hydraulisch angetrieben)
Feststellbremse
Bandenleitrolle
Hydraulikölkühler
Seitenspiegel hinten
Seitenscheinwerfer
Rundumkennleuchte
Akustisches Signal für Rückwärtsfahrt
Anzeigen am Fahrerstand: Wassertankfüllstand, Kraftstofffüllstand, Motordrehzahl mit Motorkontrollleuchten
Beschichteter Schneetank
SPS Steuerung
Gefederter Fahrersitz
Leicht zugänglicher Motorraum (kippbare Motorhaube)
2 Hobelmesser
2 Wischtücher
Lieferumfang-Set



Schneetank Volumen
1,8 m³ / kompr. 2,25 m³



Wassertank Volumen
600 l



Hobelbreite
1.700 mm



Einsatzgebiet
Mobile / Event

OPTIONALS

Absauganlage

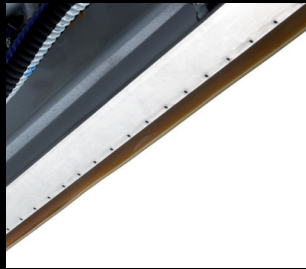

Absauganlage

Waschanlage



Schneckenwaschanlage
vertikal

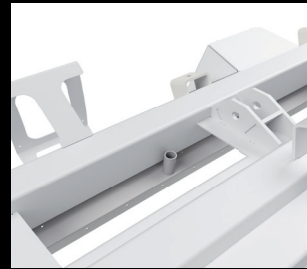

Schneckenwaschanlage
horizontal

Übersicht & Sicherheit



Seitenspiegel
vorne links



Seitenspiegel
vorne rechts

Komfort



Fahrersitz mit Sitzheizung
Sitzpolster



Acquastoppventil
mit Zeitrelais

Beleuchtung



Frontscheinwerfer

Personalisierung



Lackierung Karosserie
1-farbig RAL



Lackierung Rahmen
und Hobelaggregat
1-farbig RAL



Folierung
Vollflächig

Service



Batteriewagen



Batteriewasserfüllsystem
für Blei-Säure-Batterie



Reserverad 14"



Kreuzschlüssel



Wagenheber
mit Stange 3t



Werkzeugsatz



Diagnosekabel
Controller



Diagnosekabel
BMS



Access BMU
Battery-Monitoring-Unit

Zusatzgeräte

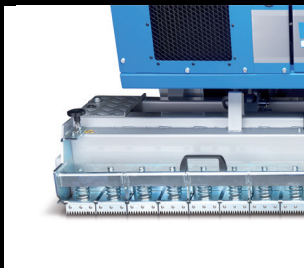

Riefenegge
Eisstockschießen

ABMESSUNGEN

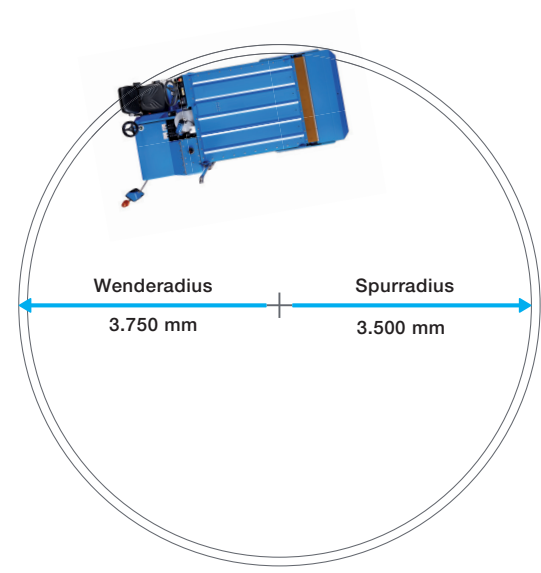
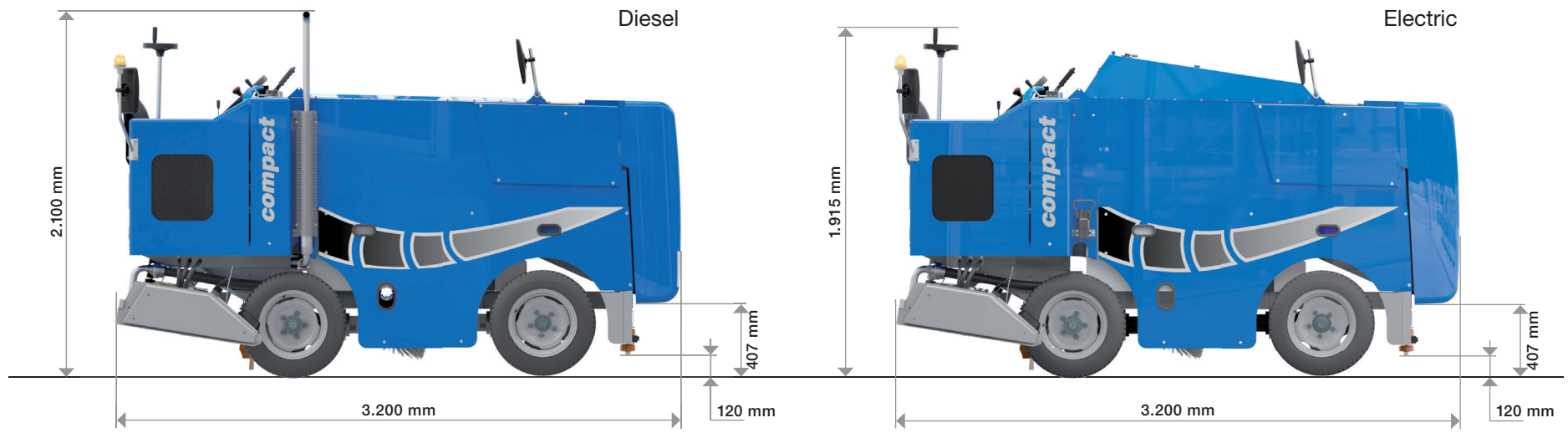



WM COMPACT DIESEL





UNSER SELBSTVERSTÄNDNIS

Benutzerfreundlichkeit

Durch die Verwendung hochwertiger Komponenten und die durchdachte Konstruktion fallen die Servicearbeiten sehr einfach aus und beschränken sich auf ein Minimum.



Qualitätsgarantie

WM Compact ist ein Produkt, das in unserem Hause entwickelt, gefertigt und montiert wird. Nur so können wir für beste Qualität und pünktliche Lieferzeiten garantieren.



Ausführliche Betriebsanleitung

Alle Informationen über die Anwendung und Servicearbeiten sowie die Sicherheitshinweise finden Sie in der Betriebsanleitung.

Jederzeit das passende Ersatzteil

Auf unserem Online-Portal lassen sich Ersatzteile einfach und bequem bestellen. Mittels Seriennummer und digitaler Abbildung finden Sie das gewünschte Teil mit einem Klick.

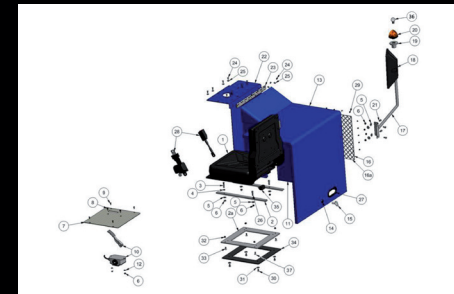

Service und Support

Unser gut vernetztes, internationales Team an Technikern bildet sich laufend weiter und hilft Ihnen gerne weiter.



Serienbauweise

Alle Maschinen von WM technics werden in Serie gebaut. Wir wissen bei jeder Bauserie, welche Komponenten eingesetzt wurden und liefern Ihnen bei Bedarf immer das passende Ersatzteil. Gleichzeitig können diverse Optionen, selbst Jahre später, ohne großen Aufwand passgenau nachgerüstet werden.

Qualitätsbewusstsein

Von der Fertigung der Einzelkomponenten bis zur finalen Qualitätsprüfung können alle Schritte genau nachverfolgt werden. Jeder Mitarbeiter ist in seiner spezialisierten Tätigkeit bestens ausgebildet und führt seinen Arbeitsvorgang dementsprechend gewissenhaft aus. Zum Vorteil für unsere Kunden: Sie erhalten ein technisch ausgereiftes Produkt, das mit höchsten Qualitätsansprüchen gefertigt wurde.





Compact



WM Compact



WM technics GmbH
Breiener Straße 15
I-39053 Blumau
Tel. +39 0471 353 332
info@wm-technics.com

www.wm-on-ice.com



Mobile / Event



Pro / Heavy duty



Compact



evo